

**1940, 1945, 1960, 1965, 620, 625**

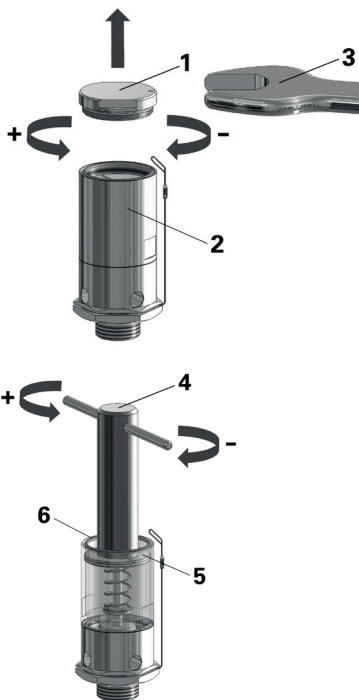

a)



## Belüftungsventil

1940/1945, 1960/1965, 620, 625



### 1 Allgemeine Sicherheitshinweise

- Benutzen Sie das Ventil nur:
  - bestimmungsgemäß
  - in einwandfreiem Zustand, ohne Beschädigungen
  - sicherheits- und gefahrenbewusst
  - innerhalb seiner Betriebsgrenzen, da ansonsten die Gefährdung von Menschenleben droht
- Die Einbauanleitung ist zu beachten.
- Störungen, welche die Sicherheit beeinträchtigen können, sind umgehend zu beseitigen.
- Das Ventil ist ausschließlich für den in dieser Einbauanleitung angeführten Verwendungsbereich bestimmt. Eine andere oder darüber hinausgehende Benutzung gilt als nicht bestimmungsgemäß.
- Alle Montagearbeiten sind durch autorisiertes Fachpersonal durchzuführen.
- Diese Betriebsanleitung ersetzt keine Nationalen Vorschriften, Vorschriften zur Unfallverhütung sowie ortsgebundene Sicherheitsvorschriften. Diese sind immer vorrangig zu beachten.
- Alle baulichen Veränderungen der Armatur sind strengstens verboten. Hierzu zählen insbesondere das Anbringen von Bohrungen oder das Anschweißen von Gegenständen.
- Bei allen Instandsetzungsarbeiten müssen folgende Punkte beachtet werden:
  - Druckpolster in der Anlage sind abzubauen und die betroffenen Rohrleitungen müssen entleert werden. Hierbei ist sich über Gefahren, die durch Rückstände des Betriebsmediums entstehen können, zu informieren.
  - Geeignete und ausreichende persönliche Schutzausrüstung ist zu tragen. Wie z. B. Sicherheitsschuhe, Schutzbrille, Sicherheitshandschuhe, etc.
  - Eine Wiederinbetriebnahme der Anlage ist durch geeignete Maßnahmen und Mittel auszuschließen.
  - Das Belüftungsventil sollte Raumtemperatur angenommen haben

de

**Originalsprache**

## 2 Allgemeine Hinweise

Belüftungsventile sind hochwertige Armaturen, die besonders sorgfältig behandelt werden müssen. Die Dichtflächen sind an Kegel und Gehäuse feinstbearbeitet, dadurch wird die nötige Dichtheit erreicht. Das Eindringen von Fremdkörpern in das Ventil ist bei der Montage und während des Betriebs zu vermeiden. Die Dichtheit eines Belüftungsventils kann durch Hanf, Teflonband oder anderen Dichtmitteln sowie durch Schweißperlen u.ä. beeinträchtigt werden. Auch eine raue Behandlung des fertigen Belüftungsventils während Lagerung, Transport und Montage kann ein Belüftungsventil undicht werden lassen.

Bei der Planung und Auslegung von Belüftungsventilen müssen folgende Punkte miteinbezogen werden:

- Die auftretenden Arbeitsdrücke (Druckschläge/Impulsdrücke). Die im Datenblatt angegebenen Drücke beziehen sich auf statische Belastungen. Für schwellige und wechselnde Belastungen sind entsprechende Druckabschläge zu berücksichtigen.
- Die Auswahl der Werkstoffe und Dichtungsmaterialien müssen für die Anwendung geeignet sein.
- Die Anschlüsse der Rohrleitung bzw. der Flansche müssen die gleiche Druckstufe wie die Anschlüsse der Belüftungsventile haben und vom gleichen Typ sein.

## 3 Verwendungsbereich

Einzelheiten zum Verwendungsbereich der einzelnen Ausführungen sind den Datenblättern des Herstellers zu entnehmen.

## 4 Einbau und Montage

Um eine einwandfreie Funktion der Ventile zu gewährleisten, müssen diese so montiert werden, dass keine unzulässigen statischen, dynamischen oder thermischen Beanspruchungen wirken können.

Des Weiteren ist vor dem Einbau der Belüftungsventile zu überprüfen, ob die vorhandenen Belüftungsventile der benötigten Ausführung entsprechen und ob sie für den vorgesehenen Einsatz geeignet sind. Ebenso ist zu überprüfen, dass die Belüftungsventile frei von Schäden und Kontamination sind. Ist dies nicht der Fall, so dürfen die Belüftungsventile nicht eingebaut werden. Vorhandene Schutzkappen sind zu entfernen. Der Einbau darf nur von qualifiziertem Personal ausgeführt werden und wenn das Rohrleitungssystem drucklos ist. Die Rohrleitungen sind vor dem Einbau der Belüftungsventile zu spülen um Rückstände zu entfernen. Diese Rückstände können Innenteile beschädigen und zu Funktionsstörungen führen, bis hin zum Ausfall der Belüftungsventile. Das Ventil wird in senkrechter Einbaulage betrieben. Der Systemanschluss muss senkrecht nach unten zeigen.

Bei Belüftungsventilen mit Anschweiß-Enden ist beim Einbauen / Einschweißen darauf zu achten, dass die Dichtungen nicht überhitzt werden. Ebenfalls muss darauf geachtet werden, dass keinerlei Schweißrückstände in das Belüftungsventil gelangen. Vorhandene Schweißrückstände müssen restlos entfernt werden.

Geeignete Maßnahmen sind zu ergreifen.

## **5** Einstellung (Abb. a)

Typ 1945, 1965

1. Lösen des Deckels (1) mittels passendem Gabelschlüssel (3)
2. Mit Goetze-Einstellwerkzeug (4), oder handelsüblichen breiten Schlitzschraubendreher durch drehen der Einstellschraube (5) nach rechts (Uhrzeigersinn) wird der Ansprechdruck weiter reduziert. Durch Drehung nach links (gegen den Uhrzeigersinn) erhöht.
3. Nachdem der Einstelldruck justiert ist, den Deckel (1) wieder fest auf dem Gehäuse (2) anziehen. Dabei darauf achten, dass der oben liegende O-Ring (6) vollständig in der Nut des Gehäuses (2) liegt.

Die Ventile 1945 und 1965 können werksseitig fest eingestellt und verplombt geliefert sein oder nicht eingestellt mit einem gewünschten Einstellbereich. Werksseitig fest eingestellte und plombierte Ventile sind mit dem Einstelldruck gekennzeichnet. Vor Verstellung ist die Werksplombe zu entfernen.

Bei unplombierten Ventilen kann der gewünschte Druck im Einstellbereich der Feder eingestellt werden.

## **6** Inbetriebnahme

Die Inbetriebnahme einer Anlage darf ausschließlich von qualifiziertem Personal ausgeführt werden. Vor der ersten Inbetriebnahme sind alle Betriebshinweise zu lesen und zu befolgen. Ausserdem muss eine Überprüfung erfolgen, dass die Montagearbeiten korrekt ausgeführt sind.

## **7** Betriebsweise / Wartung

Eine Überprüfung der Belüftungsventile auf Dichtheit, Funktion und Beschädigungen ist regelmäßig durchzuführen. Die Abstände der Wartungsintervalle richten sich nach den Betriebsbedingungen und sind vom Betreiber festzulegen.

Werden bei der Wartung Abweichungen vom Normalzustand festgestellt (z.B. Leckagen, unkorrekte Schaltfunktionen, etc.), so ist das Belüftungsventil unverzüglich auszutauschen oder fachgerecht instand zu setzen, um weiterhin einen sicheren Betrieb zu gewährleisten.

Notdürftige Reparaturen jeglicher Art sind verboten!

## **8** Demontage der Armatur

Die Demontage der Belüftungsventile aus der Rohrleitung darf nur durch qualifiziertes Personal erfolgen. Hierzu muss das Rohrleitungssystem und das Belüftungsventil in einen drucklosen Zustand versetzt werden.

## **9** Reparaturen

Reparaturen an Belüftungsventilen dürfen nur von der Firma Goetze KG Armaturen oder durch autorisierte Fachwerkstätten, unter ausschließlicher Verwendung von Originalersatzteilen, durchgeführt werden.

## 10 Gewährleistung

Dieses Ventil wurde vor Verlassen des Werkes geprüft. Für unsere Produkte leisten wir in der Weise Garantie, dass wir die Teile gegen Rückgabe kostenlos instand setzen, die nachweislich infolge Werkstoff- oder Fabrikationsfehlern vorzeitig unbrauchbar werden sollten. Leistung von Schadenersatz und dergleichen andere Verpflichtungen übernehmen wir nicht. Bei Beschädigungen der Werksplombierung, unsachgemäßer Behandlung bzw. Installation, Nichtbeachtung dieser Montage-, Wartungs- und Betriebsanleitung, Verschmutzung oder normalem Verschleiß erlischt die Werksgarantie.

## 11 Kennzeichnung / Prüfung: 1940/1945, 1960/1965

① <b>1945 -</b>	② <b>PN40</b>
③ <b>161523045</b>	④ <b>1.4404</b>
⑤ <b>0895</b>	⑥ <b>AG 1/2"</b>
⑦ <b>-200 mbar</b>	

- 1: Ventiltyp
- 2: Nenndruck
- 3: Seriennummer, hier z.B. 161523045
- 4: Werkstoffnummer
- 5: Chargennummer, hier z.B. 0895
- 6: Anschlußgröße, hier Außengewinde 1/2"
- 7: Einstelldruck, hier -200 mbar

Die Kennzeichnung erfolgt unauslöschlich auf dem Gehäuse des Ventils.  
Baureihe 620 und 625 ohne besondere Kennzeichnung.

# Assembly and maintenance instructions

## Vent valve

1940/1945, 1960/1965, 620, 625



### 1 General Notes of Safety

- Only use the valve:
  - for the intended purpose
  - in a flawless, damage-free state
  - in a safe and danger-conscious manner
  - within its operating limits, otherwise there is a risk to human life
- Always observe the installation instructions.
- Faults that may impair safety must be addressed immediately.
- The valves are exclusively intended for the application area stated in these installation instructions. Any other or further use is not valid as the intended use.
- All assembly work is to be carried out by authorized specialist staff.
- These operating instructions do not replace any national regulations, regulations on accident prevention or local safety regulations. Such regulations always have priority.
- All structural modifications of the valve are strictly prohibited. This applies in particular to inserting drill holes or welding on other objects.
- The following points must be observed during all repair work:
  - Pressurised cushions of air in the system must be removed and the affected pipelines drained. Before performing these steps, the operator must be aware of the risks that can arise from residues of the operating medium.
  - Appropriate and sufficient items of personal protection clothing must be worn. These include protective shoes, safety goggles, protective gloves, etc.
  - The system must be protected against restarting by appropriate measures and means.
  - The vent valve should have reached room temperature.

en

## 2 General Notes

Vent valves are high-quality fittings which require a particularly careful handling. The sealing surfaces on the stem and housing are precisely machined to achieve the required tightness. Always avoid the penetration of foreign particles into the valve during assembly and during the operation. The tightness of a vent valve can be impaired when using hemp, Teflon tape, as well as through welding beads, among other things. Rough handling of the finished valve during storage, transport and assembly can result in a valve leaking.

When planning and arranging vent valves, the following points must be considered:

- The acting operating pressures (pressure shocks/pulsating pressures). The pressures specified in the data sheet apply to static loads. For cyclic and alternating loads, corresponding pressure reductions must be taken into consideration.
- The selected materials and sealants must be suitable for the application.
- The connections of the pipeline and/or flange must have the same pressure rating as the connections of the vent valve and be of the same type.

## 3 Range of Application

For details on the range of application of the individual versions please refer to the datasheets of the manufacturer.

## 4 Installation and Assembly

To guarantee perfect function of the valves, they must be mounted so that no unauthorized static, dynamic or thermal loads can take effect.

Apart from this, it has to be verified whether the provided valves comply with the required specification and whether they are suitable for the intended purpose before valve installation. Apart from this it must be checked that the valves are free from damage and contamination. If this is not the case, the valves must not be installed. Any existing protective caps are to be removed. Installation must only be performed by qualified staff, and when the pipeline system is unpressurised. Pipes are to be flushed to remove residues before valve installation. Such residues may cause damage to the valve interior and result in functional disorder including valve failure. The valve is operated in a vertical installation position. The system connection must point downward.

As regards valves with welded ends, care is to be taken during installation / welding that the seals are not overheated. It must also be ensured that no welding residues enter the valve. Any welding residues that occur must be removed completely.

Appropriate measures are to be taken.

## **5** Setting (fig. a)

Type 1945, 1965

1. Remove the cover (1) using a matching open-end spanner (3)
2. Use the Goetze adjusting tool (4) or a customary wide slot screwdriver to further reduce the set pressure by turning the adjusting screw (5) clockwise. Turning the screw counter-clockwise will increase the set pressure.
3. After adjusting the set pressure, fix the cover (1) on the housing (2) again. Make sure that the O-type sealing ring (6) on the top is flush in the housing groove (2).

The valves 1945 and 1965 can be delivered with a set pressure and sealed by the factory or without set pressure with the desired range of adjustment. Valves which have been set and sealed by the factory are marked with the set pressure. Before changing the set pressure the seal has to be removed.

If valves are unsealed, the desired pressure can be set within the pressure range of the spring.

## **6** Commissioning

Commissioning of the system must only be performed by qualified staff. Before starting the system for the first time, the operating instructions must be read and adhered to. It must also be checked that the installation work has been performed correctly.

## **7** Operation / maintenance

The vent valve must also be checked at regular intervals for tightness, function and damage. The maintenance intervals depend on the operating conditions and are to be determined by the operator.

If deviations from the normal condition are identified during maintenance (e.g. leakages, incorrect switching functions, etc.), the vent valve must be replaced immediately or repaired by a professional in order to ensure continued safe operation.

Makeshift repairs of all kinds are prohibited!

## **8** Dismantling the fitting

Dismantling of the valves from pipes must only be performed by qualified staff. For this purpose, the piping system and the valve must be unpressurised.

## **9** Repairs

Repair work on vent valves is only to be carried out by Goetze KG Armaturen or by officially approved specialist workshops authorized by Goetze KG Armaturen using original spare parts only.

## 10 Warranty

This valve has been tested prior to leaving the factory. We grant a warranty for our products which entails the repair, free of charge, of any parts that are returned and verified as being prematurely unsuitable for use due to defective material or manufacturing. We shall not assume liability for any damage or other such obligations. If the factory seal is damaged (in the case of pressure limiting valves), in the event of any incorrect handling or installation, contamination or normal wear, warranty claims shall be null and void.

## 11 Marking / testing: 1940/1945, 1960/1965

① <b>1945 -</b>	② <b>PN40</b>
③ <b>161523045</b>	④ <b>1.4404</b>
⑤ <b>0895</b>	⑥ <b>AG 1/2"</b>
⑦ <b>-200 mbar</b>	

- 1: Valve type
- 2: Nominal pressure
- 3: Serial number, e.g. 161523045 here
- 4: Material number
- 5: Batch number, here e.g. 0895
- 6: Connection size, here outside thread 1/2"
- 7: Set pressure, e.g. -200 mbar here

The valve is permanently marked on the housing.

Series 620 and 625 without any special identification.

## Soupape d'aération

1940/1945, 1960/1965, 620, 625



### 1 Conseils de sécurité – Généralités

- Utilisez la soupape uniquement :
  - de manière conforme à sa destination
  - dans un état parfait, sans endommagements
  - en ayant conscience de la sécurité et des dangers
  - dans ses limites d'exploitation, car il existe sinon un risque pour la vie des personnes
- Respecter les instructions de montage.
- Remédier immédiatement à tout défaut susceptible de nuire à la sécurité.
- Les soupapes sont destinées exclusivement au domaine d'application indiqué dans la présente notice de montage. Toute utilisation différente ou toute utilisation allant au-delà de celle recommandée est considérée comme non conforme.
- Les travaux de montage doivent uniquement être confiés au personnel qualifié autorisé.
- Ce manuel d'utilisation ne remplace pas les dispositions nationales, les consignes de prévention des accidents ni les consignes de sécurité locales. Celles-ci doivent toujours être respectées en priorité.
- Il est strictement interdit de procéder à des modifications constructives de la robinetterie. Le perçage de trous ou le soudage d'objets en font surtout partie.
- Il faut tenir compte des points suivants lors de tous les travaux de remise en état :
  - Les tampons de pression de l'installation sont à démonter et les conduites concernées doivent être vidées. Il faut alors s'informer sur les dangers risquant de survenir en raison de résidus du fluide d'exploitation.
  - Il convient de porter un équipement de protection individuelle approprié et suffisant, comme des chaussures de sécurité, une protection des yeux, des gants de protection, etc.
  - Il faut exclure toute remise en marche de l'installation en prenant les mesures adéquates et en utilisant les moyens appropriés.
  - La soupape d'aération doit être à la température ambiante.

fr

## 2 Recommandations générales

Les soupapes d'aération sont des appareils de grande qualité qui demandent à être manipulées avec soin. Les surfaces d'étanchéité sont extrêmement finement travaillées sur le cône et le corps, ce qui permet d'obtenir l'étanchéité nécessaire. Éviter la pénétration de corps étrangers durant le montage et le fonctionnement de la soupape. Son étanchéité peut être endommagée par l'utilisation de chanvre, de ruban de Teflon ou d'autres matériaux d'étanchéité, ainsi que par des perles de soudure, etc. De même, une manipulation peu précautionneuse de la soupape au cours du stockage, du transport et du montage peut être à l'origine d'un défaut d'étanchéité.

Tout projet de mise en place de soupapes d'aération doit tenir compte des points suivants:

- Les pressions de travail se produisant (coups de bélier/pressions d'impulsion). Les pressions indiquées dans la fiche technique se rapportent à des sollicitations statiques. Pour les sollicitations ondulées et alternées, il faut tenir compte des réductions correspondantes de la pression assignée.
- La sélection des matériaux et des produits d'étanchéité doit être adaptée à l'application.
- Les raccords de la canalisation ou de la bride doivent avoir le même niveau de pression que les raccords des soupapes d'aération et être de même type.

## 3 Domaine d'utilisation

Pour tous détails concernant le domaine d'application des différentes versions d'appareil, veuillez consulter les fiches techniques du fabricant.

## 4 Installation et montage

Pour assurer un fonctionnement parfait des soupapes, celles-ci doivent être montées de telle sorte que des sollicitations statiques, dynamiques ou thermiques non admissibles sont exclues.

En outre, avant de mettre en place les soupapes, il faut vérifier que les soupapes existantes sont conformes au modèle nécessaire et qu'elles conviennent pour l'utilisation envisagée. Il faut également vérifier que les soupapes ne sont pas abîmées ni polluées. Si cela n'est pas le cas, il n'est pas autorisé de monter les soupapes. Les capuchons de protection présents doivent être retirés. Seul un personnel qualifié est autorisé à procéder à la pose, il faut en outre que le système de conduites soit hors pression. Les canalisations doivent être purgées avant la mise en place des soupapes pour éliminer les résidus. Ces résidus peuvent abîmer les pièces intérieures et entraîner des dysfonctionnements, voire rendre les soupapes inutilisables. La soupape fonctionne en étant montée à la verticale. Le raccordement du système doit être tourné vers le bas.

Lorsqu'il s'agit de soupapes avec des extrémités soudées, il faut, lors du montage et du soudage, veiller à ce que les étanchéités ne soient pas surchauffées. Il faut en outre veiller à ce qu'aucun résidu de soudure ne parvienne dans la soupape. Il faut retirer complètement les résidus de soudage.

Des mesures appropriées sont à prendre.

## 5 Réglage (Image a)

Type 1945, 1965

1. Dévissez le couvercle (1) à l'aide d'une clé à fourche adaptée (3)
2. Pour réduire encore la pression de déclenchement, à l'aide de l'outil de réglage Goetze (4) ou d'un large tournevis plat classique, tourner la vis de réglage (5) vers la droite (dans le sens des aiguilles d'une montre). Pour augmenter la pression, il faut tourner vers la gauche (dans le sens contraire des aiguilles d'une montre).
3. Une fois que la pression de réglage est ajustée, remettre le couvercle (1) sur le corps (2) et serrer. Veiller alors à ce que le joint torique (6) situé en haut soit complètement dans la rainure du corps (2)

Les appareils 1945 et 1965 peuvent être livrés avec réglage et plombage d'usine, ou être fournis sans tarage, avec la plage de réglage souhaitée. Lorsqu'ils sont réglés et plombés par l'usine, ils portent un marquage qui indique la pression de tarage. Pour la modifier, il faut supprimer le plombage du fabricant.

La pression des appareils sans plombage peut être réglée dans les limites de la plage de réglage du ressort.

## 6 Mise en service

La mise en service de l'installation doit être réalisée exclusivement par du personnel qualifié. Avant la première mise en service, il convient de lire et de suivre toutes les consignes d'exploitation. En outre, il faut vérifier que les travaux de montage ont été réalisés correctement.

## 7 Fonctionnement / Entretien

Il convient de contrôler régulièrement que les soupapes sont étanches, fonctionnent et ne sont pas endommagés. Les intervalles de maintenance dépendent des conditions d'exploitation et doivent être définis par l'exploitant.

Si l'on constate des divergences par rapport à l'état normal lors de la maintenance (p. ex. fuites, fonctions incorrectes de commutation, etc.), il faut remplacer immédiatement la soupape remettre en état dans les règles de l'art afin de garantir un fonctionnement toujours sûr.

Les réparations de fortune, quel que soit leur type, sont interdites !

## 8 Démontage

Le démontage des soupapes de la canalisation doit impérativement être effectué par du personnel qualifié. Pour ce faire, le système de canalisations et la soupape doivent être mis hors pression.

## 9 Réparation

La réparation des soupapes peut être effectuée exclusivement par la société Goetze KG Armaturen elles-mêmes ou par un atelier de réparation qualifié, qui n'utilisera que des pièces de réchange d'origine.

## 10 Garantie

Cette soupape a été contrôlée avant de quitter l'usine. Nous accordons une garantie sur nos produits telle que nous fournissons une réparation gratuite des pièces contre le retour des pièces rendues inutilisables de manière avérée en raison d'erreurs de matériau ou de fabrication. Nous n'accordons pas de dommages et intérêts ni de prestations similaires. En cas de dommage du capuchon de plombage, de manipulation ou d'installation inappropriée, du non respect de ces instructions de montage et d'entretien, d'encrassement ou d'usure normale, la garantie d'usine est annulée.

## 11 Marquage / contrôle: 1940/1945, 1960/1965

① <b>1945 -</b>	② <b>PN40</b>
③ <b>161523045</b>	④ <b>1.4404</b>
⑤ <b>0895</b>	⑥ <b>AG 1/2"</b>
⑦ <b>-200 mbar</b>	

- 1: Type de soupape
- 2: Pression nominale
- 3: Numéro de série, ici p. ex. 161523045
- 4: Numéro du matériau
- 5: Numéro de lot, ici par exemple 0895
- 6: Taille raccord, ici filetage extérieur 1/2"
- 7: Pression de tarage, ici p. ex. -200 mbar

L'identification doit être indélébile sur le corps de la soupape.

Séries 620 et 625 sans identification particulière.

## Válvula de ventilación

1940/1945, 1960/1965, 620, 625



### 1 Indicaciones generales de seguridad

- Utilice la válvula sólo:
  - en forma correcta,
  - en perfecto estado, sin daños
  - consciente de la seguridad y de los riesgos
  - dentro de sus límites operativos, ya que de lo contrario existe una amenaza para la vida humana
- Tenga en cuenta las instrucciones de montaje.
- Todos los fallos que puedan afectar la seguridad, deben eliminarse de inmediato.
- La válvula se destina exclusivamente para la finalidad de uso indicada en estas instrucciones de montaje. Cualquier otra utilización, o su uso más allá de la finalidad indicada, se considerará como no conforme a lo prescrito.
- Los trabajos de montaje sólo podrán ser realizados por personal técnico autorizado.
- Esta instrucción de operación no reemplaza ninguna disposición nacional, instrucciones para la prevención de accidentes así como disposiciones de seguridad específicas del lugar. Ellas tienen siempre prioridad.
- Está estrictamente prohibido modificar constructivamente la válvula. Esto incluye especialmente el agregado de perforaciones o la soldadura de objetos.
- En todos los trabajos de reparación deben observarse los siguientes puntos:
  - Se deben descargar las bolsas de presión acumulada y se deben vaciar las tuberías correspondientes. Se deberá informar sobre los riesgos que pueden generar los restos del medio de operación.
  - Se debe usar un equipamiento de protección personal adecuado y suficiente. Como zapatos de seguridad, gafas de protección, guantes de seguridad, etc.
  - Se debe excluir la posibilidad de una puesta en marcha accidental de la instalación aplicando medidas y medios adecuados.
  - La válvula debería estar a temperatura ambiente.

es

## **2** Indicaciones generales

Las válvulas de ventilación son accesorios de alta calidad que requieren ser manejados con especial cuidado. El fino pulido de las superficies de sellado en el asiento y el cono permiten lograr la hermeticidad necesaria. Durante el montaje y el servicio de la válvula debe evitarse el ingreso de cuerpos extraños a la misma. Se puede afectar la estanqueidad de una válvula cuando se usa cáñamo, cinta de teflón, y a través de las bolas de soldadura, entre otras cosas. El tratamiento descuidado de la válvula acabada durante el almacenamiento, transporte y montaje también puede provocar la inestabilidad del accesorio.

Para la planificación y diseño de válvulas de ventilación deberán tenerse en cuenta los siguientes puntos:

- Las presiones de trabajo existentes (golpes de presión/picos de presión). Las presiones indicadas en la hoja de datos se refieren a presiones estáticas. En el caso de cargas oscilantes y cambiantes deben tenerse en cuenta las reducciones de presión correspondientes.
- La elección de las materias primas y de los materiales de sellado debe ser adecuada para la aplicación.
- Las conexiones de la tubería o de las bridas deben ser para el mismo nivel de presión y ser del mismo tipo que las conexiones de la válvula de desvío.

## **3** Campo de aplicación

Para información sobre el campo de aplicación de las versiones individuales, le rogamos consulte la ficha técnica del fabricante.

## **4** Instalación y montaje

Para garantizar un funcionamiento impecable de las válvulas estas deben ser montadas de tal manera que no pueda actuar ninguna sollicitación estática, dinámica o térmica inadmisibles.

Además, antes del montaje de la válvula se deberá comprobar si las válvulas existentes se corresponden con el diseño necesario y si son aptas para el uso previsto. Se deberá comprobar asimismo que las válvulas están libres de daños y contaminación. Si no fuera así, no se la debe montar. Se deben sacar las tapas de protección existentes. El montaje sólo puede ser realizado por personal competente y sólo cuando el sistema de tuberías está sin presión. Antes del montaje de las válvulas se deberán enjuagar las tuberías y eliminar los residuos existentes. Dichos residuos pueden dañar los componentes internos y provocar problemas de funcionamiento e incluso averías en las válvulas. La operación de la válvula se realiza en posición de montaje vertical. La conexión del sistema deberá apuntar en vertical hacia abajo.

Para el montaje y soldadura de válvulas con extremos de soldadura se deberá procurar evitar el sobrecalentamiento de las juntas. Asimismo, se deberá procurar que no llegue a la válvula ningún tipo de resto de soldadura. Eliminar totalmente todo resto de soldadura.

Tomar las medidas adecuadas.

## 5 Ajuste / tarado (Fig. a)

Tipo 1945, 1965

1. Soltar la tapa (1) mediante una llave de boca adecuada (3)
2. Con la herramienta de ajuste Goetze (4) o un destornillador plano ancho convencional se reduce la presión de activación girando el tornillo de ajuste (5) hacia la derecha (en el sentido de las agujas del reloj). Girando hacia la izquierda (en el sentido contrario al de las agujas del reloj) se eleva.
3. Una vez regulada la presión de ajuste, volver a fijar la tapa (1) en la carcasa (2). Procurar que la junta tórica (6) de la parte superior se apoye por completo en la ranura de la carcasa (2).

Las válvulas (1945, 1965) pueden suministrarse reguladas y precintadas en la fábrica de forma fija, o no reguladas, con un rango de regulación especificado. Las válvulas reguladas y precintadas en la fábrica de forma fija tienen identificación de la presión de tarado. Antes de modificar la regulación debe quitarse el precinto de fábrica.

En las válvulas sin precinto, la presión deseada puede ajustarse dentro del rango de regulación del muelle/resorte.

## 6 Puesta en marcha

La puesta en marcha de una instalación sólo puede ser realizada por personal competente. Leer y cumplir con todas las instrucciones de operación previo a la puesta en marcha inicial. Además debe verificarse que se hicieron correctamente los trabajos de montaje.

## 7 Operación /Mantenimiento

Regularmente debe hacerse una verificación de la hermeticidad, el funcionamiento y daños en la válvula. Les intervalles de maintenance dépendent des conditions d'exploitation et doivent être définis par l'exploitant.

Si durante el mantenimiento se detectan desviaciones respecto del estado normal (por ejemplo, fugas, funcionamiento de conmutación incorrecto, etc.) es necesario cambiar la válvula de inmediato o repararla en forma correcta, a fin de seguir garantizando una operación segura.

¡Están prohibidas las reparaciones provisorias de cualquier tipo!

## 8 Desmontaje del accesorio

El desmontaje de las válvulas de la tubería deberá ser realizado exclusivamente por personal cualificado. Para ello se deberá despresurizar el sistema de tuberías y la válvula.

## 9 Reparaciones

Las reparaciones que deban realizarse en las válvulas solo deben ser efectuadas por Goetze KG Armaturen o por talleres especializados aprobados, usando sólo piezas de recambio originales.

## 10 Garantía

Esta válvula ha sido ensayada antes de abandonar la fábrica. Garantizamos la reparación sin costes de todos nuestros productos que de forma comprobada se tornen anticipadamente imprestables por fallos de material o de fabricación y que nos sean enviados de vuelta a la fábrica. No asumimos ninguna responsabilidad por eventuales daños ni por reclamos de cualquier tipo. En la eventualidad de daños a los precintos de fábrica, manipulación o instalación incorrecta, inobservancia de estas instrucciones de montaje y mantenimiento, ensuciamiento o desgaste normal, la garantía de fábrica perderá su validez.

## 11 Identificación / Verificación: 1940/1945, 1960/1965

① <b>1945 -</b>	② <b>PN40</b>
③ <b>161523045</b>	④ <b>1.4404</b>
⑤ <b>0895</b>	⑥ <b>AG 1/2"</b>
⑦ <b>-200 mbar</b>	

- 1: Tipo de válvula
- 2: Nenndruck
- 3: Número de serie, en este caso p. ej. 161523045
- 4: Número de material
- 5: Número de lote; en este caso p. ej. 0895
- 6: Tamaño de conexión; en este caso, rosca exterior 1/2"
- 7: Presión de reglaje, en este caso p. ej. -200 mbar

La identificación deberá realizarse de forma indeleble en la carcasa de la válvula. Series 620 y 625 sin identificación especial.

### 1 通用安全提示

- 阀门的安全使用必须确保
  - 正确使用
  - 正常的状态、无损坏
  - 秉承安全和危险意识
  - 遵守其工作极限，否则可能威胁人员生命安全
- 请注意组装说明书信息。
- 凡影响安全的故障，请务必及时排除。
- 本安全阀仅限于本使用说明书中罗列的使用范围。任何其他用途一律视为违反符合预期规划。
- 所有安装工作必须由授权的专业人员进行。
- 本使用说明书无法替代国家规范、事故防范规范和地区安全规范。上述规范始终具有优先级。
- 严禁对阀门进行任何自行改动。其中包括钻孔或焊接其它物品。
- 进行任何维修作业时均须遵守以下几点：
  - 拆下设备中的压力垫，相关的管线必须排空。为此，必须了解因工作介质残留物造成的危险。
  - 请佩戴合适和足够的个人防护装备，例如安全鞋、护目镜、安全手套等。
  - 请采取合适的措施和工具防止设备重启。
  - 阀门假定为室温。

zh

## 2 一般提示

通风阀属于高值阀门，务必格外谨慎对待。锥体和阀体上的密封面经过精加工，因此可以实现必要的密封性能。安装和使用中避免异物侵入阀门内部。大麻纤维、特氟龙胶带或其他密封物品以及焊瘤等这些物质会影响通风阀的密封性能。另外，粗鲁地仓储、运输和安装安全阀，也会造成该安全阀密封性能失效。

在规划和设计通风阀时，必须一同考虑到下列事项：

- 产生的工作压力（峰值压力/脉动压力）。  
数据表中给出的压力基于静态负载。对于波动和交替负载，必须考虑相应的压力峰值。
- 选择材料和密封材料时必须适用于此次应用。
- 管路或法兰接口必须拥有与通风阀接口相同的压力等级，且属于同一个型号。

## 3 使用范围

关于本型号范围内各个安全阀使用范围的详尽信息，请参照制造商技术指标执行。

## 4 安装和组装

为了确保阀门正常工作，安装时应保证阀门不会受到不允许的静态的、动态的或热力学的负载。

此外，在安装通风阀之前检查现有的通风阀是否符合所需的型号，是否适用于规定的使用情况。同时还必须检查通风阀是否无损坏、无污染。如果

不是这一情况，则不允许装入通风阀。必须取下现有的护罩。只允许由具备相应资质的人员进行安装，且管路系统处于无压状态下。在安装通风阀之前必须冲洗管路，

清除残留物。残留物可能会损坏内腔零件，并导致功能故障，甚至导致通风阀失灵。在垂直安装位置上运行这个阀门。系统接口必须垂直向下。

对于带焊接端部的通风阀，在安装/焊接时一定要确认密封件不过热。同时还必须确认焊接残留物绝不会进入通风阀内。必须彻底清除现有的焊接残留物。

必须采取合适的措施。

## 5 压力设置 (图 a)

型号 1945, 1965

1. 用合适的开口扳手 (3) 松开盖板 (1)
2. 用 Goetze 调节工具 (4) 或普通的宽型一字螺丝刀向右 (顺时针) 转动调节螺栓 (5) 就能不断降低开启压力。向左转动 (逆时针) 就能提高压力。
3. 在调好设置压力后，重新将盖板 (1) 牢固拧紧在阀体 (2) 上。在此期间一定确认上部 O 形环 (6) 要整个位于阀体 (2) 的凹槽内。

阀门 1945 和 1965 出厂时可能已经预设并铅封，或是无法按照期望的调节范围调节。出厂时预设并铅封的阀门上标注有设定压力。进行调整之前，必须去除出厂铅封。

未铅封的阀门可以在弹簧的调节范围内根据需要设置压力。

## 6 调试

只允许具备资质的人员调试设备。在首次调试之前必须阅读和遵守所有操作提示。此外，必须检查是否正确执行了安装工作。

## 7 运行模式 / 维护

必须定期检查通风阀是否密封、功能是否正常以及是否损坏。维护周期间隔取决于运行条件，并应由运营商确定。

如果维护时发现与标准状态存在偏差（如泄漏、开关功能不正确等等），必须立即更换或是专业地维修通风阀，以确保继续安全运行。

禁止任何形式的粗略修理！

## 8 阀门拆卸

只允许具备相应资质的人员拆卸管路中的通风阀。为此，必须将管路系统和通风阀置于无压状态下。

## 9 修理

只允许 Goetze KG Armaturen（高策阀门无限责任公司）或者经高策阀门公司授权的专业公司对通风阀进行修理，而且仅限于使用高策原装配件进行作业。

## 10 保修

出厂前，本阀门已通过检验合格。本公司对产品保修模式是：凡确因材料缺陷或制造缺陷致使过早停工的阀门，本公司承诺收到客户寄回的阀门后免费维修。本公司恕不承担赔偿损失以及类似其他义务。因出厂封口损坏、产品安装及使用不当、忽视本安装保养与使用说明提示、污垢或正常性的磨损均不属保修之列。

## 11 标记与检验 1940/1945, 1960/1965

① <b>1945 -</b>	② <b>PN40</b>	1: 阀门型号
③ <b>161523045</b>	④ <b>1.4404</b>	2: 额定压力
⑤ <b>0895</b>	⑥ <b>AG 1/2"</b>	3: 序列号, 例如此处为161523045
⑦ <b>-200 mbar</b>		4: 材料编号
		5: 批号, 此处为 0895
		6: 接口尺寸, 此处为 1/2" 外螺纹
		7: 设置压力, 此处为 -200 mbar

阀体上的这个标识是永久性的。620 和 625 系列, 无特殊标识。

## Общи указания за безопасност

- И използвайте вентила само:
  - в съответствие с неговото предназначение
  - в безупречно състояние, без повреди
  - съблюдавайки безопасността и съзнавайки произтичащите от нея опасности
  - в неговите експлоатационни граници, тъй като в противен случай има опасност за живота
- Да се спазва ръководството за монтаж.
- Неизправности, които могат да влошат безопасността, трябва незабавно да се отстраняват.
- Вентилите са предназначени за използване само в посочената в това ръководство за монтаж област на използване. Друго или надхвърлящо това използване се счита за не по предназначение.
- Всички монтажни работи трябва да се извършват от оторизирани специалисти.
- Това ръководство за експлоатация не заменя националните разпоредби, разпоредбите за предпазване от злополука и местните указания за безопасност. Те винаги трябва да се съблюдават с предимство.
- Строго забранени са всички конструктивни проблеми на арматурата. Към това се числят преди всичко пробиването на отвори или заваряването на предмети.
- Съблюдавайте следните точки при извършването на всички изправни дейности:
  - Съответните тръбопроводи трябва да бъдат изпразнени и да се изпусне налягането в инсталацията. Информирайте се за наличието на опасности, произтичащи от остатъчна работна среда.
  - Носете подходящо и достатъчно лично защитно оборудване. Като напр. защитни обувки, защитни очила, защитни ръкавици и др.
  - Пускането на инсталацията трябва да се предотврати като се вземат подходящи за това мерки.
  - Вентилът трябва да е приел температурата на помещението.



bg

## Všeobecné bezpečnostní pokyny

- Používejte ventil pouze:
  - jak je zamýšleno
  - v perfektním stavu, bez poškození
  - bezpečně a obezřetně
  - v rámci bezpečných mezí; riziko ohrožení lidského života
- Dodržujte pokyny uvedené v návodu na montáž.
- Poruchy, které mohou omezit bezpečnost, se musí okamžitě odstranit.
- Ventily jsou určeny pouze pro oblast použití uvedenou v tomto návodu na montáž. Jiné použití nebo použití přesahující stanovený rozsah je v rozporu s určením.



CS

- Všechny montážní práce musí provádět autorizovaný odborný personál.
- Tento návod nenahrazuje národní předpisy, předpisy pro prevenci nehod ani místní bezpečnostní předpisy. Tyto mají vždy prioritu.
- Jakékoli konstrukční změny ventilu jsou přísně zakázány. Zejména to zahrnuje vrtání otvorů nebo přivařování předmětů.
- Při všech opravách musí být zváženy následující body:
  - Tlak v systému musí být uvolněn a příslušné potrubí vyprázdněno. Také je třeba se seznámit s nebezpečím spojeným s pracovním médiem.
  - Je třeba používat vhodné a dostatečné ochranné osobní prostředky. Například bezpečnostní obuv, bezpečnostní brýle, ochranné rukavice atd.
  - Opětovnému spuštění systému je zabráněno přijetím vhodných opatření.
  - Ventil by měl mít pokojovou teplotu.

## Generelle sikkerhedsinformationer

- Brug kun ventilen:
  - til de formål, den er beregnet til
  - i korrekt tilstand, uden beskadigelser
  - sikkerheds- og farebevidst
  - inden for dens driftsgrænser, da mennesker ellers udsættes for livsfare
- Følg monteringsvejledningen.
- Fejl, der kan påvirke sikkerheden, skal omgående afhjælpes.
- Ventilerne er udelukkende beregnet til det i denne monteringsvejledning anførte anvendelsesområde. En anden eller derudover gående anvendelse anses som ikke-formålsbestemt.
- Alle montagearbejder skal udføres af autoriseret fagpersonale.
- Denne driftsvejledning erstatter ingen nationale forskrifter, uheldsforebyggende forskrifter samt stedbundne sikkerhedsforskrifter. Disse har altid forrang
- Det er strengt forbudt at udføre enhver form for konstruktionsmæssige ændringer på armaturet. Dette omfatter især placering af borer og påsvejsning af genstande.
- Følgende punkter skal overholdes, før der udføres istandsættelsesarbejde:
  - Trykpolstre i anlægget skal reduceres, og de pågældende rørledninger skal tømmes. I denne forbindelse skal man informere sig om farer, der kan opstå fra resterende eller aflejret driftsmedium.
  - Brug egnet og tilstrækkeligt personligt beskyttelsesudstyr. Som f.eks. sikkerhedssko, beskyttelsesbriller, sikkerhedshandsker osv.
  - Der skal træffes egnede foranstaltninger og bruges egnede midler for at udelukke, at anlægget kan tages i brug igen.
  - Ventilen skal have nået stuetemperatur.



da

## Γενικές υποδείξεις ασφαλείας

- Να χρησιμοποιείτε τη βαλβίδα μόνο:
  - όπως προβλέπεται
  - σε άψογη κατάσταση, δίχως βλάβες
  - με επίγνωση των κινδύνων και της ασφάλειας
  - στο πλαίσιο των περιορισμών λειτουργίας της, διότι διαφορετικά υφίσταται κίνδυνος για ανθρώπινες ζωές
- Πρέπει να λαμβάνετε υπόψη τις οδηγίες τοποθέτησης.
- Βλάβες οι οποίες θα μπορούσαν να επηρεάσουν δυσμενώς την ασφάλεια, πρέπει να εξαλειφονται αμέσως.
- Οι βαλβίδες προορίζονται αποκλειστικά για τον τομέα χρήσης που αναφέρεται στις παρούσες οδηγίες τοποθέτησης. Άλλη χρήση θεωρείται ως μη ενδεδειγμένη.
- Όλες οι εργασίες συναρμολόγησης πρέπει να εκτελούνται από ιαπιστευμένο εξειδικευμένο προσωπικό.
- Οι οδηγίες χρήσης αυτές δεν αντικατασταθούν την εθνική νομοθεσία, τους κανονισμούς πρόληψης ατυχημάτων καθώς και τους κατά τόπο κανονισμούς ασφαλείας. Αυτοί πρέπει να λαμβάνονται πάντα υπόψη με προτεραιότητα.
- Απαγορεύονται αυστηρά πάσης φύσεως κατασκευαστικές μεταβολές επί τους εξαρτήματος. Αυτό αναφέρεται ιδιαίτερα στη δημιουργία οπών ή την προσκόλληση αντικειμένων.
- Για όλες τις εργασίες επισκευής πρέπει να λαμβάνονται υπόψη τα παρακάτω σημεία:
  - Τα αποθέματα πίεσης στην εγκατάσταση πρέπει να αποδομούνται και οι ενδιαφερόμενες σωληνώσεις πρέπει να εκκενώνονται. Οι εκτελούντες τις εκάστοτε εργασίες πρέπει να έχουν πληροφορηθεί σχετικά με τους κινδύνους που προκύπτουν από την παρουσία υπολειμμάτων του λειτουργικού μέσου.
  - Πρέπει να φοριούνται κατάλληλα και επαρκή μέσα ατομικής προστασίας. Όπως π. χ. υποδήματα ασφαλείας, προστατευτικά γυαλιά, γάντια ασφαλείας, κτλ.
  - Η επανέναρξη λειτουργίας της εγκατάστασης πρέπει να προληφθεί με κατάλληλα μέτρα και μέσα.
  - Η βαλβίδα θα πρέπει να είναι σε θερμοκρασία δωματίου.



el

- Kasutage klappi ainult:
  - otstarbekohaselt
  - tehniliselt korras seisundis, ilma kahjustusteta
  - turva- ja ohutusnõuetele vastatavalt
  - käitamispriirangute vahemikus, et mitte ohustada inimelusid
- Jälgida tuleb paigaldamisjuhiseid.
- Vead, mis võivad mõjutada ohutust, tuleb koheselt kõrvaldada.
- Klappid on valmistatud kasutamiseks ainult käesolevates paigaldamisjuhistes toodud kasutuspiirkondades. Kogu muud kasutamist või laiendatud kasutamist loetakse vääraks.
- Kogu paigaldustöö tuleb läbi viia selleks volitatud professionaalide poolt.



et

- Käesolev kasutusjuhend ei asenda siseriiklikke, õnnetuste ärahoidmise eeskirju ega kohapeal kehtivaid ohutuseeskirju. Need eeskirjad on alati esmatähtsad.
- Igasugune armatuuri konstruktsiooni muutmine on keelatud. See kehtib eelkõige aukude puurimise või detailide külge keevitamise kohta.
- Remonditööde teostamisel tuleb kinni pidada järgmistest punktidest:
  - Vähendada survepolstreid süsteemis, tühjendada torustik. Informeerida end ainejääkidest tekkida võivate ohtude kohta.
  - Kanda sobivaid isikukaitsevahendeid. Näiteks kaitsejalatseid, kaitseprille, kaitsekindaid jne.
  - Rakendada sobivad meetmed, mis takistavad süsteemi uuesti kasutusele võtmist.
  - Ventili temperatuur peab olema samane ruumitemperatuuriga.

## Yleiset turvallisuusohjeet

- Ventiliä saa käyttää vain:
  - määräysten mukaisesti
  - moitteettomassa kunnossa, ilman vaurioita
  - turvallisuudesta ja vaaroista tietoisesti
  - sen käyttörajojen puitteissa, ettei aiheudu hengenvaaroja
- Asennusohjetta on noudatettava.
- Turvallisuuden vaarantavat häiriöt on korjattava välittömästi.
- Ventiliit on tarkoitettu ainoastaan tässä asennusohjeessa mainittuun käyttöalueeseen. Muunlainen tai tämän ylittävä käyttö katsotaan määräystenvastaiseksi.
- Valtuutetun ammattitaitoisen henkilöstön on tehtävä kaikki asennustyöt.
- Tämä käyttöopas ei korvaa maakohtaisia määräyksiä, tapaturmantorjuntamääräyksiä eikä paikkakohtaisia turvamääräyksiä. Niitä on aina noudatettava ensisijaisesti.
- Ventiliille ei saa missään nimessä tehdä mitään rakenteellisia muutoksia. Niihin kuuluvat reikien poraaminen ja esineiden hitsaaminen.
- Kaikissa korjaustöissä on noudatettava seuraavia kohtia:
  - Laitteistosta on purettava painetyyny ja kyseiset putkijohdot on tyhjennettävä. Tähän liittyen on hankittava tietoa vaaroista, joita käytettävän aineen jäämät voivat aiheuttaa.
  - Käytä sopivia ja riittäviä henkilösuojaimia. Esimerkiksi turvakengiä, suojalaseja, turvakäsineitä yms.
  - Laitteiston uudelleenkäyttöönotto on estettävä sopivilla toimenpiteillä ja välineillä.
  - Ventiliin on oltava lämmennyt huonelämpötilaan.



fi

## General safety instructions

- Ná húsáid an comhla ach amháin:
  - de réir dá bhfuil sé beartaithe
  - má tá sé i riocht foirfe, gan aon damáiste air
  - agus tú ar an eolas maidir le sábháilteacht agus guaiseacha
  - laistigh dá theorainneacha oibriúcháin, má d'fhéadfaí beatha a chur i mbaol mura ndéantar amhlaidh
- The installation instructions are to be observed.
- Faults that could affect safety must be rectified immediately.
- Valves are exclusively designed for the areas of use listed in these installation instructions. Any other use or extended use is considered improper.
- All installation work is to be performed by authorized professionals.
- Ní théann an treoir oibriúcháin seo in ionad rialachán náisiúnta maidir le cosc timpistí ná in ionad rialachán sábháilteachta a bhaineann leis an mball. Bíonn tús áite acu siúd i gcónaí.
- Níl cead tógáil an fheistis a athrú ar shlí ar bith. Áirítear air seo go háirithe druileáil nó rudaí a tháthú leis.
- Ní mór aird a thabhairt ar na nithe seo a leanas nuair a dhéantar oibreacha cothabhála:
  - Ní mór pillíní brú sa ngaireas a bhaint agus ní mór na píobáin lena mbaineann a fholmhú. Ní mór eolas a fháil ar na guaiseacha a d'fhéadfadh a bheith an mar thoradh ar fhuíoll an ábhar oibriúcháin.
  - Ní mór trealamh cosanta pearsanta cuí a chaitheamh. Mar shampla, bróga sábháilteachta, spéaclaí cosanta, lámhainní sábháilteachta srl.
  - Ní mór a chinntiú trí bhearta agus trí mheáin chuí nach athchoimisiúnaítear an gaireas.
  - Ba chóir an comhla a bheith ag teocht an tseomra.



ga

## Opće sigurnosne napomene

- Ventil upotrebljavajte samo:
  - namjenski
  - u besprijeckornom stanju, bez oštećenja
  - svjesni sigurnosti i opasnosti
  - u okviru njegovih granica rada jer inače prijeti opasnost po ljudski život.
- Uvijek poštujujte upute za postavljanje.
- Sve smetnje koje bi mogle ugroziti sigurnost, moraju se odmah otkloniti.
- Ventili su namijenjeni isključivo za raspon primjene, opisan u ovim uputama za postavljanje. Druga ili posredna mogućnost uporabe smatra se nepropisnom.
- Sve montažne radove mora obaviti ovlašteno stručno osoblje.
- Sve upute za uporabu ne zamjenjuju nacionalne propise, propise za sprečavanje nezgoda niti lokalne sigurnosne propise. Oni uvijek imaju prioritet.
- Najstrože su zabranjene bilo kakve konstrukcijske izmjene armature. U to posebno spada postavljanje provrta ili zavarivanje predmeta.



hr

- Tijekom svih radova popravljanja valja se pridržavati sljedećih točaka:
  - Tlačne jastučice u sustavu valja razgraditi, a pogođene cjevovode isprazniti. Pritom se valja informirati o opasnostima koje mogu nastati uslijed ostataka pogonskog medija.
  - Valja nositi prikladnu i dovoljnu osobnu zaštitnu opremu kao što su primjerice sigurnosne cipele, zaštitne naočale, sigurnosne rukavice itd.
  - Prikladnim mjerama i sredstvima valja isključiti ponovno puštanje sustava u rad.
  - Ventil je trebao preuzeti temperaturu okruženja.

## Avvertenze generali sulla sicurezza

- Utilizzare la valvola solo:
  - secondo l'uso previsto
  - in perfette condizioni, senza danni
  - consapevoli delle disposizioni in materia di sicurezza e dei rischi/pericoli
  - entro i limiti aziendali, poiché altrimenti sussiste pericolo per la salvaguardia della vita umana
- Attenersi sempre alle istruzioni per l'installazione.
- Eliminare immediatamente eventuali difetti che possono pregiudicare la sicurezza.
- Le valvole sono progettate esclusivamente per il campo d'impiego indicato in queste istruzioni per l'installazione. Qualsiasi uso diverso o che esuli da questo campo d'impiego viene considerato come improprio.
- Tutti i lavori di montaggio devono essere eseguiti da personale specializzato appositamente autorizzato.
- Queste istruzioni non sostituiscono le norme nazionali, norme antinfortunistiche nonché le norme di sicurezza locali. La loro osservanza ha sempre la precedenza.
- È severamente vietato apportare qualsiasi modifica costruttiva alle valvole. Tra queste rientrano in particolare l'applicazione di fori o la saldatura di oggetti.
- Per tutti i lavori di riparazione, è necessario osservare i seguenti punti:
  - Si devono ridurre i cuscinetti di pressione nell'impianto e le tubature che ne sono interessate devono essere vuotate. A questo riguardo occorre informarsi sui pericoli che possono essere causati da residui della sostanza operativa.
  - Si devono indossare dispositivi di protezione individuale idonei. Come ad es. calzature di sicurezza, occhiali protettivi, guanti di sicurezza, ecc.
  - Si deve escludere, con misure e strumenti idonei, la rimessa in servizio dell'impianto.
  - La valvola deve aver raggiunto la temperatura ambiente.



it

## Pagrindiniai saugaus darbo nurodymai

- Vožtuvą naudokite tik:
  - pagal paskirtį
  - geros būklės, be pažeidimų,
  - rūpindamiesi saugumu ir suvokdami pavojus
  - neviršydami naudojimo ribų, kadangi priešingu atveju kyla grėsmė žmonių gyvybėms.
- Būtina vadovautis montavimo nurodymais.
- Saugai įtakos galinčius turėti gedimus būtina nedelsiant pašalinti.
- Vožtuvai yra išskirtinai pagaminti tik šiose montavimo instrukcijose nurodytoms naudojimo paskirtims. Bet koks kitas jų naudojimas yra netinkamas. Saugai įtakos galinčius turėti gedimus būtina nedelsiant pašalinti.
- Visus montavimo darbus turi atlikti tik įgalioti specialistai.
- Ši naudojimo instrukcija neatstoja nacionalinių taisyklių, nelaimingų atsitikimų prevencijos taisyklių bei vietoje galiojančių saugos taisyklių. Jų visada reikia laikytis pirmiausia.
- Griežtai draudžiami atlikti bet kokius konstrukcinius armatūros pakeitimus. Jiems ypač priklauso skylių išgręžimas arba elementų privirinimas.
- Atliekant visus remonto darbus, reikia laikytis toliau išvardytų punktų:
  - Reikia panaikinti padidinto slėgio zonas įrenginyje ir ištuštinti atitinkamus vamzdynus. Reikia pasiteirauti apie pavojus, kurie gali kilti dėl darbinės terpės likučių.
  - Reikia naudoti tinkamas ir pakankamas asmenines apsaugos priemones, pvz., apsauginius batus, apsauginius akinius, apsaugines pirštines ir t. t.
  - Pakartotinio įrenginio diegimo į eksploataciją reikia išvengti tinkamomis priemonėmis ir būdais.
  - Ventilis turi būti įgavęs patalpos temperatūrą.



lt

## Vispārīgie drošības norādījumi

- Vārsta pielietošanas norādījumi:
  - atbilstoši noteikumiem vārstam jāatrodas
  - labā tehniskā stāvoklī, bez bojājumiem
  - lietošanai drošā stāvoklī
  - ekspluatācijas noteikumos norādītajā stāvoklī, jo savukārt var tikt apdraudēta cilvēku dzīvība.
- Jāņem vērā montāžas instrukcija.
- Traucējumi, kuri var ietekmēt drošību, nekavējoties jānovērš.
- Ventīļi ir paredzēti tikai montāžas instrukcijā paredzētajai lietojuma jomai. Cita, tajā neminēta izmantošana uzskatāma par priekšrakstiem neatbilstošu.
- Visi montāžas darbi jāveic autorizētiem speciālistiem.
- Dotie ekspluatācijas norādījumi neaizstāj nacionālos norādījumus, norādījumus par drošību un negadījumu profilaksi kā arī vietējos drošības noteikumus. Ņemiet vērā, ka attiecīgajā situācijā minētiem nacionāliem norādījumiem prioritāri jāpievērš uzmanība.



lv

- Jekkāda veida izmaiņas armatūras konstrukcijā ir stingri aizliegtas, it īpaši borēt vai metināt armatūru.
- Izvedot jekkāda veida atjaunošanas darbus, ievērojiet sekojošos norādījumus:
  - Līdz minimumam jāsamazina spiediena zudums un attiecīgie cauruļvadi pilnībā jāiztukšo. Sekojiet norādījumiem un informācijai par izplūstošās vielas bīstamības risku.
  - Izmantojiet atbilstošu aizsargapģērbu, piemēram darba drošības apavus, aizsargbrilles, aizsargcimdus u. c.
  - Iekārtas atkārtota nodošana ekspluatācijā tiek pilnībā izslēgta, ja veic visus nepieciešamos pasākumus un pielieto attiecīgos līdzekļus.
  - Ventilim būtu jābūt istabas temperatūrā.

## Struzzjonijiet ģenerali dwar is-sikurezza

- Uża l-valvola biss:
  - skont l-ghan maħsub
  - f'kondizzjoni tajba, mingħajr ħsarat/danni
  - b'attenzjoni għas-sigurtà u l-perikli
  - fi hdan il-limiti tagħha, għax inkella tipperikola l-ħajja tan-nies
- L-istruzzjonijiet tal-installazzjoni għandhom jiġu obduti.
- Ħsarat li jistgħu jaffettwaw is-sikurezza għandhom jiġu kkoreġuti minnufih.
- Il-valvi huma ddisinjati esklussivament għaž-żoni ta' użu elenkati f'dawn l-istruzzjonijiet ta' installazzjoni. Kwalunkwe użu ieħor jew kwalunkwe użu estiż huwa meqjus mhux xieraq.
- Ix-xogħol kollu ta' installazzjoni għandu jsir minn professjonisti awtorizzati.
- Dan il-Manwal għat-Thaddim m'għandux jitqies bħala sostituzzjoni għar-regolamenti nazzjonali dwar il-prevenzjoni ta' incidenti u r-regolamenti tas-sigurtà speċifiċi tal-post. Dawn għandhom dejjem preċedenza.
- Huwa assolutament projbit li twettaq modifikazzjonijiet fuq il-fitting. Dan japplika b'mod partikolari għat-thaffir ta' toqob jew it-twaħħil ta' oġġetti bl-iwweldjar.
- Il-punti li ġejjin għandhom jiġu osservati kull meta titwettaq il-manutenzjoni:
  - Jekk is-sistema għandha xi pads tal-pressjoni, żarmahom u iżgura li l-pajpijiet jiġu żvojtati. Il-persuna li twettaq dan għandha tiġi informata dwar il-perikli li jistgħu jinqalghu minn residwi tal-prodott operattiv.
  - Għandu jintlibes tagħmir protettiv personali xieraq u suffiċjenti. Dan jinkludi għaben protettivi, gogils protettivi, ingwanti protettivi, eċċ.
  - Għandhom jitwaqqfu miżuri u mezzi xieraq sabiex tiġi eskluża l-possibbiltà ta' startjar mill-ġdid aċċidentali tas-sistema.
  - Il-valv irid ikun laħaq temperatura tal-kamra.



## Algemene veiligheidsinformatie

- Het ventiel alleen gebruiken:
  - volgens bestemming
  - in onberispelijke toestand, zonder beschadigingen
  - rekening houdend met veiligheid en gevaren
  - binnen het gebruiksbereik om levensgevaarlijk letsel te voorkomen
- Volg altijd de montage-instructies.
- Eventuele defecten die van invloed kunnen zijn op een veilige werking van de klep moeten onmiddellijk worden verholpen.
- De kleppen zijn exclusief ontwikkeld voor de toepassingen die in deze installatie-instructies zijn beschreven. Gebruik dat afwijkt van of zich verder uitstrekt dan de genoemde toepassingen wordt beschouwd als oneigenlijk gebruik.
- Alle montagewerkzaamheden dienen te worden uitgevoerd door daartoe bevoegd gespecialiseerd personeel.
- Deze montagehandleiding is geen vervanging van nationale regelgeving, arboregels en plaatselijke veiligheidsvoorschriften. Deze zijn altijd prioritair natekomen.
- Alle constructieve wijzigingen van de appendage zijn ten strengste verboden. Dit geldt met name voor het boren van gaten en vastlassen van objecten.
- Bij alle reparatiewerkzaamheden moet het volgende inachtgenomen worden:
  - In de installatie opgebouwde druk moet afgelaten en de betrokkenen buisleidingen moeten geleegd worden. Daarbij moet men zich informeren over mogelijke gevaren door restanten van het gebruikte middel.
  - Geschikte persoonlijke beschermende kleding dragen, zoals veiligheidsschoenen en -handschoenen, veiligheidsbril etc.
  - Heringebruikstelling van de installatie door geschikte voorzieningen en middelen voorkomen.
  - Het ventiel moet kamertemperatuur aangenomen hebben.



nl

## Generelle sikkerhetsanvisninger

- Bruk ventilen kun:
  - i henhold til bestemmelsene
  - i feilfri tilstand, uten skader
  - ved å være bevisst på sikkerheten og farene
  - innenfor driftsgrensene da det ellers kan medføre livsfare
- Det skal tas hensyn til monteringsanvisningene.
- Forstyrrelser som kan påvirke sikkerheten, skal utbedres omgående.
- Ventilene er utelukkende ment for det bruksområdet som er oppført i denne monteringsanvisningen. All annen bruk eller bruk utover dette gjelder som feil bruk.
- Alle montagewerkzaamheden dienen te worden uitgevoerd door daartoe bevoegd gespecialiseerd personeel.
- Denne bruksveiledningen erstatter ikke nasjonale forskrifter, forskrifter om forebygging av ulykker og lokale sikkerhetsforskrifter. Disse har førsteprioritet.



no

- Det er strengt forbudt å foreta endringer på armaturen. Dette omfatter først og fremst reparasjon av hull og påsveising av gjenstander.
- Under reparasjonsarbeidene skal du følge følgende punkter:
  - Trykkputene i anlegget fjernes og de berørte rørdledningene tømmes. I den forbindelse skal du informere deg om farer som kan oppstå på grunn av rester av driftsmediet.
  - Bruk egnet og tilstrekkelig personlig verneutstyr som vernesko, vernebriller, vernehansker osv.
  - Det skal utelukkendes at anlegget startes opp igjen gjennom egnede tiltak og midler.
  - Ventilen skal ha nådd romtemperatur.

## Informacje ogólne na temat bezpieczeństwa

- Stosować zawór wyłącznie:
  - zgodnie z przeznaczeniem
  - w nienagannym stanie technicznym, bez uszkodzeń
  - w bezpieczny sposób i ze świadomością zagrożeń
  - w ramach granic eksploatacyjnych, w przeciwnym razie istnieje zagrożenie dla życia ludzi
- Przestrzegać instrukcji montażu.
- Niezwłocznie usuwać usterki, które mogą zagrażać bezpieczeństwu.
- Zawory są przeznaczone wyłącznie do użytku w zakresie zastosowania określonym w niniejszej instrukcji montażu. Inne lub wykraczające poza ten zakres użycie jest użyciem niezgodnym z przeznaczeniem.
- Wszystkie prace montażowe należy zlecać autoryzowanemu, specjalistycznemu personelowi.
- Niniejsza instrukcja eksploatacji nie zastępuje przepisów krajowych, przepisów dot. zapobiegania wypadkom ani obowiązujących w danym miejscu przepisów bezpieczeństwa. Należy przestrzegać ich zawsze w sposób priorytetowy.
- Wprowadzanie jakichkolwiek zmian konstrukcyjnych do armatury jest surowo wzbronione. Do tego zalicza się w szczególności wiercenie otworów lub dospawywanie elementów obcych.
- Podczas wszelkich prac związanych z utrzymaniem w należytym stanie technicznym należy przestrzegać następujących zasad:
  - Należy zdemontować poduszki pneumatyczne z instalacji oraz opróżnić odpowiednio przewody rurowe. Należy wówczas zasięgnąć informacji na temat zagrożeń powodowanych przez pozostałości medium roboczego.
  - Należy nosić wystarczającą ilość odpowiedniego sprzętu ochrony osobistej. Np. obuwie ochronne, okulary ochronne, rękawice ochronne itp.
  - Należy wyeliminować ryzyko ponownego uruchomienia instalacji przez zastosowanie odpowiednich środków i działań.
  - Zawór powinien osiągnąć temperaturę pomieszczenia.



## Indicações gerais de segurança

- Utilize a válvula apenas:
  - conforme a finalidade prevista
  - em estado de perfeitas condições, sem danos
  - com consciência pela segurança e pelos perigos
  - dentro dos seus limites operacionais, caso contrário existe perigo de vida
- É obrigatório observar as instruções de instalação.
- As anomalias que possam comprometer a segurança têm de ser reparadas de imediato.
- As válvulas destinam-se exclusivamente à área de aplicação especificada nestas instruções de instalação. Utilizações diferentes daquelas referidas não correspondem à finalidade prevista.
- Todos os trabalhos de montagem têm de ser realizados por técnicos autorizados.
- Este manual de instruções não substitui prescrições nacionais, prescrições relativamente à prevenção de acidentes, nem prescrições de segurança locais. Estas deverão ser observadas sempre de forma prioritária.
- Quaisquer modificações estruturais no acessório são estritamente proibidas. Tal inclui, em especial, a perfuração ou a fixação, através de soldadura, de objetos.
- É obrigatório observar os seguintes aspetos durante todos os trabalhos de conservação:
  - Os calços de pressão do sistema têm de ser desmontados e as tubagens afetadas têm de ser esvaziadas. Para o efeito, é necessário recolher informações sobre os perigos que podem ser provocados pelos resíduos do fluido de serviço.
  - É obrigatório usar equipamento de proteção individual suficiente e adequado. Como, por exemplo, calçado de segurança, óculos de proteção, luvas de segurança, etc.
  - É necessário excluir a possibilidade de reativação do sistema com medidas e meios adequados.
  - A válvula deve estar à temperatura ambiente.



pt

## Instrucțiuni generale de siguranță

- Utilizați supapa numai:
  - conform destinației sale
  - în stare impecabilă, fără defecte
  - conștient de siguranță și de pericole
  - în cadrul limitelor sale de funcționare, în caz contrar putând fi pusă în pericol viața oamenilor
- Trebuie respectate instrucțiunile de montare.
- Defecțiunile care ar putea afecta siguranța trebuie remediate imediat.



ro

- Supapa de siguranță este destinată exclusiv pentru utilizarea specificată în aceste instrucțiuni de montare. Utilizarea în alt scop sau depășirea limitelor domeniilor este considerată neconformă cu destinația.
- Toate lucrările de montaj trebuie să fie efectuate de către personalul de specialitate autorizat.
- Acest manual de utilizare nu înlocuiește prevederile naționale, prevederile privind prevenirea accidentelor sau prevederile de siguranță de la fața locului. Acestea se vor respecta întotdeauna cu prioritate.
- Sunt strict interzise toate modificările constructive ale armăturii. Printre acestea se numără în special realizarea de orificii sau sudarea de obiecte.
- La toate lucrările de revizie trebuie respectate următoarele puncte:
  - Padurile de presiune din instalație trebuie demontate și conductele respective trebuie golite. În acest context, trebuie să vă informați cu privire la pericolele care pot apărea ca urmare a reziduurilor mediului de operare.
  - Se va purta echipament individual de protecție, adecvat și complet. Ca de exemplu încălțăminte de protecție, ochelari de protecție, mănuși de protecție etc.
  - Trebuie exclusă repornirea sistemului prin luarea de măsuri și mijloace adecvate.
  - Supapa trebuie să preia temperatura camerei.

## Общая информация по технике безопасности



## Všeobecné bezpečnostné pokyny

- Používajte ventil len:
  - ako je zamýšľané
  - V perfektnom stave, bez poškodenia
  - Bezpečne a obozretne
  - V rámci bezpečných medzí; riziko ohrozenia ľudského života
- Dodržiavajte montážny návod.
- Poruchy, ktoré by mohli negatívnym spôsobom ovplyvniť bezpečnosť, sa musia bezodkladne odstrániť.
- Ventily sú určené výlučne na používanie uvedené v tomto montážnom návode. Iné používanie alebo používanie nad rámec návodu sa považuje za používanie proti predpisom.
- Všetky montážne činnosti musí vykonať autorizovaný kvalifikovaný personál.
- Tento návod nenahrádza národné predpisy, predpisy pre prevenciu nehôd ani miestne bezpečnostné predpisy. Tieto majú vždy prioritu.
- Akékoľvek konštrukčné zmeny ventilu sú prísne zakázané. Najmä to zahŕňa vŕtanie otvorov alebo privarovanie predmetov.
- Pri všetkých opravách musí byť zvážené nasledovné body:
  - Tlak v systéme musí byť uvoľnený a príslušné potrubia vyprázdnené. Tiež je potrebné sa zoznámiť s nebezpečenstvom spojeným s pracovným médiom.
  - Je potrebné používať vhodné a dostatočné ochranné osobné prostriedky. Napríklad bezpečnostnú obuv, bezpečnostné okuliare, rukavice atď.
  - Opätovnému spusteniu systému sa zabráni prijatím vhodných opatrení.
  - Ventil by mal mať izbovú teplotu.



sk

## Splošne varnostne informacije

- Uporabljajte ventil le:
  - v skladu s predvideno uporabo
  - v brezhibnem stanju, brez poškodb
  - ob upoštevanju varnostnih smernic in morebitnih nevarnosti
  - znotraj obratovalnih omejitev, sicer so lahko ogrožena človeška življenja
- Vedno upoštevajte navodila za namestitvev.
- Vse napake, ki bi lahko ogrožale varno delovanje ventila, je treba nemudoma odpraviti.
- Ventili so projektirani izključno za področje uporabe, opisano v teh navodilih za namestitvev. Vsaka druga uporaba, ali uporaba, ki presega opisano področje uporabe, se smatra kot neprimerna uporaba.
- Vsa monterska dela mora opraviti pooblaščen, strokovno sposobljeno osebje.
- Ta navodila za obratovanje ne nadomeščajo nacionalnih predpisov, predpisov za preprečevanje nesreč ali lokalnih varnostnih predpisov. Te je vedno treba upoštevati prednostno.
- Vsakršno spreminjanje zgradbe armature je najstrožje prepovedano. Sem štejejo predvsem vrtanje izvrtin ali varjenje drugih predmetov na armaturo.
- Pri vseh vzdrževalnih delih je treba upoštevati naslednje točke:
  - Tlačne blazine v sistemu je treba izpustiti, prizadete cevne napeljave pa izprazniti. Pri tem se je treba pozanimati o nevarnostih, ki jih lahko povzročijo ostanki obratovalnega medija.
  - Nositi je treba primerno in zadostno osebno zaščitno opremo. Sem sodijo npr. zaščitni čevlji, zaščitna očala, zaščitne rokavice itd.
  - Ponovni zagon sistema je treba preprečiti z ustreznimi ukrepi in sredstvi.
  - Ventil bi moral dobiti temperaturo prostora.



sl

## Allmänna säkerhetsanvisningar

- Använd ventilen endast:
  - ändamålsenligt
  - i felfritt tillstånd, utan skador
  - säkerhets- och faromedvetet
  - inom dess driftgränser, annars uppstår livsfara
- Beakta alltid monteringsanvisningen.
- Fel som kan påverka säkerheten negativt ska åtgärdas omedelbart.
- Ventilerna är avsedda endast för det användningsområde som anges i den här bruksanvisningen. Ventilerna får inte användas för något annat ändamål.
- Monteringsarbeten får endast utföras av behörig fackpersonal.
- Denna bruksanvisning ersätter inga nationella föreskrifter, olycksfallförebyggande föreskrifter samt lokala säkerhetsföreskrifter. Dessa måste alltid beaktas i första hand.



sv

- All konstruktiv förändring på armaturen är absolut förbjudet. Till detta räknas särskilt borringar och fastsvetsning av föremål.
- Vid alla reparationsarbeten måste följande punkter beaktas:
  - Tryckreserver måste avlägsnas ur anläggningen och berörda rörledningar måste tömmas. Informera om faror som kan uppstå genom rester av driftmedier.
  - Använd lämplig och tillräcklig personlig skyddsutrustning. T.ex. säkerhetsskor, skyddsglasögon, säkerhetshandskar, etc.
  - Återuppstart av anläggningen måste uteslutas genom lämpliga åtgärder och medel.
  - Ventilen ska ha uppnått rumstemperatur.

## Genel emniyet bilgileri

- Valfi sadece şu durumlarda kullanın:
  - amacına uygun olarak
  - kusursuz durumda, hasarsız ise
  - güvenlik ve tehlike bilinciyle
  - kendi işletim sınırları dahilinde, aksi durumda insan hayatı için tehdit oluşturur
- Kurulum talimatına dikkat edilmelidir.
- Emniyeti olumsuz etkileyebilecek arızaların derhal giderilmesi gerekmektedir.
- Vanalar sadece bu kurulum talimatında belirtilen kullanım sahası için öngörülmüştür. Başka bir amaçla veya bunun dışındaki kullanım amacına uygun kullanım olarak geçerli değildir.
- Bütün montaj çalışmalarının sadece yetkili uzman personel tarafından yapılması gerekmektedir.
- Bu işletim kılavuzu ulusal yönetmeliklerin, kazadan korunma yönetmeliklerinin ve yerleşim yeriyle ilişkili güvenlik yönetmeliklerinin yerini tutmaz. Bunlar daima öncelikli olarak dikkate alınmalıdır.
- Armatürde yapısal olarak gerçekleştirilen tüm değişiklikler en katı şekilde yasaktır. Buna özellikle deliklerin eklenmesi veya cisimlerin kaynakla eklenmesi dahildir.
- Tüm onarım çalışmalarında aşağıdaki maddeler dikkate alınmalıdır:
  - Tesisdeki basınç tamponu sökülmeli ve ilgili boru hatları boşaltılmalıdır. Burada yakıtın kalıntıları nedeniyle ortaya çıkabilecek tehlikeler hakkında bilgi verilmelidir.
  - Uygun ve yeterli kişisel koruyucu ekipman takılmalıdır. Örneğin güvenlik ayakkabıları, koruyucu gözlük, güvenlik eldivenleri gibi.
  - Tesisin tekrar işleme alınmasının uygun tedbirler ve araçlarla gerçekleştirildiğinden emin olunmalıdır.
  - Vananın oda sıcaklığını almış olması gerekir.



tr

**Goetze KG Armaturen**

Robert-Mayer-Straße 21

71636 Ludwigsburg

Fon +49 (0) 71 41 4 88 94 60

Fax +49 (0) 71 41 4 88 94 88

[info@goetze.de](mailto:info@goetze.de)

[www.goetze-group.com](http://www.goetze-group.com)

Germany